



Città di Lentini

Libero Consorzio Comunale di Siracusa

N. 857 Registro Generale del 04/09/2023

DETERMINA DEL COORDINATORE DEL 4° SETTORE
N. 38 DEL 01/08/2023

OGGETTO: CONCESSIONE DEL SUOLO PUBBLICO PER L'INSTALLAZIONE DI UN DEHORS APERTO DI MQ 16,00 – "PANINERIA MAX E ALEX DI GRECO MASSIMO", SITO IN VIA MANZONI N.10.



Città di Lentini

Libero Consorzio Comunale di Siracusa

Determina Del Coordinatore Del 4° Sett. n. 38 del _01/08/2023

REGISTRO GENERALE N. _____ DEL _____

OGGETTO: CONCESSIONE DEL SUOLO PUBBLICO PER L'INSTALLAZIONE DI UN DEHORS APERTO DI MQ 16,00 - "PANINERIA MAX E ALEX di GRECO MASSIMO", SITO IN VIA MANZONI N. 10

IL RESPONSABILE DEL SERVIZIO SUAP

Vista la pratica trasmessa nel portale www.impresainungiorno.gov.it individuata con codice: -08092022-1124

Relativa a: Realizzazione di un dehors aperto sito in Lentini in via Manzoni n. 10, antistante il locale panineria da **PANINERIA MAX E ALEX di GRECO MASSIMO**.

Ricevuta in data: 08/09/2022

Protocollo SUAP: REP_PROV_SR/SR-SUPRO 22443/08/09/2022

Proveniente da: MATTEO OMAR SIRACUSANO (n.q. di procuratore)

Codice fiscale: _____

Relativa a: **PANINERIA MAX E ALEX di GRECO MASSIMO**

Adempimento : Richiesta di autorizzazione per l'occupazione di spazi e aree pubbliche annessi a esercizi di somministrazione di alimenti e bevande, esercizi di commercio alimentare e artigiani alimentari. DEHORS APERTO MQ 16,00

PREMESSO:

CHE il sig. Greco Massimo nato a _____ e residente in _____ è locatario di un immobile destinato a negozio/bottega, sito in Via _____

CHE è stata regolarmente presentata scia **Scia inizio attività** di panineria e somministrazione di bevande alcoliche con prot. REP_PROV_SR/SR-SUPRO 14622/30-10-2020 in data 30/10/2020.

CHE ai fini della stipula della concessione del suolo pubblico l'Ufficio Suap ha predisposto il relativo schema di convenzione nel quale vengono determinate le relative condizioni;

CHE al fine della stipula della convenzione occorre stabilire le seguenti determinazioni a contrattare:

1. la concessione verrà stipulata mediante convenzione con firma autenticata dal Coordinatore del IV settore
2. in sede di stipula della convenzione il Comune verrà rappresentato dal Coordinatore del 4° Settore;

TUTTO CIÒ PREMESSO

VISTI gli elaborati grafici e la relazione tecnica prodotti a firma del tecnico abilitato ING. MATTEO OMAR SIRACUSANO

CONSIDERATO che tale area, ubicata in via Manzoni 10 si trova in zona **B** di P.R.G.;

CONSIDERATO che il presente provvedimento non è soggetto ad autorizzazione paesaggistica ai sensi dell'art. 2 comma A.17 del D.P.R. n. 31 del 13/02/2017

VISTO il Regolamento per la disciplina per l'occupazione del suolo pubblico per spazi all'aperto annessi ai locali di pubblico esercizio di somministrazione (DEHORS) approvato con Delibera di Consiglio Comunale n. 17/2023

RITENUTO di concedere il suolo pubblico per una durata di anni 5 (cinque) dalla firma della convenzione al sig. GRECO MASSIMO in qualità di titolare dell'attività commerciale;

VISTO il Regolamento per la disciplina del canone patrimoniale di occupazione del suolo pubblico e di esposizione pubblicitaria e del canone mercatale giusta delibera di C.C. n. 33/2023

VERIFICATO che il sig. Greco è in regola con i pagamenti dell'anno 2022;

VISTO l'allegato schema di convenzione;

VISTO L'O.EE.LL. vigente;

VISTO lo statuto del Comune di Lentini;

PROPONE AL COORDINATORE DEL IV SETTORE

1. **DI CONCEDERE** alla ditta GRECO MASSIMO, il suolo pubblico dell'area di mq. 16,00, meglio evidenziata nell'allegata planimetria, per l'installazione di un dehors aperto; la concessione avrà la durata di ANNI 5;
2. **DI APPROVARE** l'allegato schema di convenzione;
3. **DI DARE ATTO** che in conseguenza della stipula della convenzione il Comune di Lentini realizzerà un introito **pari ad € 1.351,00** calcolato dall'Ufficio T.O.S.A.P. Con nota prot. 15635 del 21/07/2023 quale canone annuale per la concessione del suolo pubblico;
4. **DI IMPEGNARE** la ditta a smontare il manufatto a semplice richiesta dell'Amministrazione Comunale, qualora ve ne fosse la necessità, ripristinando lo stato dei luoghi originario.
5. **DI DARE ATTO** dell'assenza di conflitto di interessi ai sensi dell'art. 6 bis. della L. n. 641/90 e s.m.i., come introdotto dalla L. n.190/92 e come previsto dall'art. 9 del piano anti-corruzione adottato dall'Ente

Lentini, lì_01/08/2023

IL RESPONSABILE DEL SERVIZIO SUAP

d.ssa Cinzia Vasile

Firma autografa omessa

ai sensi dell'art. 3 del D.Lgs. n. 39/1993

IL COORDINATORE DEL IV SETTORE

VISTA E FATTA PROPRIA la superiore proposta del Responsabile del Servizio Suap;

RITENUTA la propria competenza all'emanazione della presente Determina giusto Decreto Sindacale n. 03 del 25/01/2022 di nomina a posizione organizzativa con funzioni dirigenziali;

VISTO L'O.EE.LL. Vigente;

VISTO lo Statuto del Comune di Lentini;

DETEMINA

DI APPROVARE la superiore proposta del Responsabile del Servizio Suap, che si intende qui di seguito integralmente trascritta.

DI DARE ATTO CHE

- il presente provvedimento verrà pubblicato all'albo pretorio on-line, nonché all'apposita sezione "amministrazione trasparente" del sito internet dell'Ente;
- dell'assenza di conflitto di interessi ai sensi dell'art.6 bis della L. n. 641/90 e s.m.i., come introdotto dalla L. n. 190/92 e come previsto dall'art. 9 del piano anticorruzione adottato dall'Ente.

II COORDINATORE DEL IV SETTORE

(arch. S. D'Anna)

Firmato digitalmente da: D'ANNA SALVATORE
Data: 01/08/2023 12:04:47

Firmato digitalmente da: D'ANNA SALVATORE
Data: 01/08/2023 12:04:48

PARERI

VISTO DI REGOLARITA' CONTABILE

Il Responsabile del Servizio finanziario in ordine alla regolarità contabile del presente provvedimento, ai sensi dell'art. 147-bis, comma 1, del D.Lgs. 267/2000 e del relativo Regolamento comunale sui controlli interni, comportando lo stesso riflessi diretti o indiretti sulla situazione economico – finanziaria o sul patrimonio dell'Ente, rilascia :

PARERE FAVOREVOLE

Il Responsabile del Servizio Finanziario

Firmato digitalmente da

AGATA DI GIORGIO

C = IT

Data e ora della firma:
04/09/2023 12:05:29

Allegato alla determina n.38 del 01/08/2023 del 4° Settore

Oggetto: Concessione del suolo pubblico per l'installazione di un dehors aperto di mq 16,00 - "panineria Max e Alex di Greco Massimo" sito in via Manzoni n.10

Prot.n.878 del 04/09/2023



Città di Lentini

Libero Consorzio Comunale di Siracusa

4° Settore

Urbanistica - Edilizia Privata -

rep.n° _____

del _____

CONCESSIONE SUOLO PUBBLICO

IL COORDINATORE DEL 4° SETTORE

Vista la pratica trasmessa nel portale www.impresainungiorno.gov.it individuata con codice:

Relativa a: Realizzazione di un dehors aperto sito in Lentini in via Manzoni n. 10, antistante il locale panineria da Massimo di Massimo Greco.

Ricevuta in data: 08/09/2022

Protocollo SUAP: REP_PROV_SR/SR-SUPRO 22443/08/09/2022

Proveniente da: MATTEO OMAR SIRACUSANO (n.q. di procuratore)

Codice fiscale:

Relativa a: **PANINERIA MAX E ALEX di GRECO MASSIMO**

***Adempimento :* Richiesta di autorizzazione per l'occupazione di spazi e aree pubbliche annessi a esercizi di somministrazione di alimenti e bevande, esercizi di commercio alimentare e artigiani alimentari. DEHORS APERTO MQ 16,00**

VISTO il Regolamento per la disciplina per l'occupazione del suolo pubblico per spazi all'aperto annessi ai locali di pubblico esercizio di somministrazione (DEHORS) (delibera di CC n. 17/2023)

VISTA la Scia inizio attività di panineria e somministrazione di bevande alcoliche con prot. REP_PROV_SR/SR-SUPRO 14622/30-10-2020 in data 30/10/2020.

VISTO il parere favorevole dei Vigili Urbani del 21/09/2022

VISTO il Regolamento per la disciplina del canone patrimoniale di occupazione del suolo pubblico e di esposizione pubblicitaria e del canone mercatale delibera di C.C. n. 33/2023

CONSIDERATO CHE il Comune avrà un introito pari ad € 1.351,00 quale il canone patrimoniale per l'occupazione del suolo pubblico, computato dall'Ufficio T.O.S.A.P. Con nota prot. del 21/07/2023;

VISTI gli elaborati grafici e la relazione tecnica prodotte dalla ditta a firma dell'ing. Matteo Omar Siracusano;

VISTO l'O.EE.LL. vigente nella Regione Siciliana;

PRESO ATTO che il sig. GRECO MASSIMO è in regola con il pagamento del canone del 2022;

CON I POTERI ATTRIBUITI dall'art. 107 comma 2 del D.Leg.vo 267 / 2000;

CONCEDE

Alla ditta **GRECO MASSIMO**, nato ad _____ e residente in _____, nella qualità di Titolare dell'attività PANINERIA MAX E ALEX di GRECO MASSIMO, l'occupazione del suolo pubblico di un dehors aperto della superficie di mq 16,00 sito in Via Manzoni 10, per la durata di cinque anni dalla firma della convenzione ;

- il concessionario sarà tenuto ad effettuare il pagamento del canone unico dell'importo di 1.351,00 ai sensi del Regolamento approvato con Delibera comunale n. 33 del 30/05/2023, presso l'Ufficio T.O.S.A.P.
- il Comune si riserva il potere di revocare, annullare o abrogare la presente concessione nel caso di mancato pagamento del canone, nel caso in cui il suolo venga utilizzato per un fine diverso da quello per cui è stato concesso ed in ogni caso di contrasto con un interesse pubblico anche sopravvenuto senza che il concessionario possa vantare alcuna pretesa;
- il concessionario s'impegna a smontare il manufatto a semplice richiesta dell'Amministrazione Comunale, ripristinando lo stato dei luoghi originario;

Fatti salvi i diritti dei terzi

Responsabile del Servizio Suap
d.ssa C. Vasile
Firma autografa sostituita a mezzo stampa
ai sensi dell'art. 3 comma 2 del D.L. 39/93.

IL COORDINATORE DEL 4° SETTORE
Arch. Salvatore D'Anna

Dalla Residenza Municipale, li _____

IL CONCESSIONARIO
GRECO MASSIMO

COMUNE DI LENTINI
Provincia di Siracusa

Visto per l'autenticità delle firme dei signori:

1) Greco Massimo, nato a _____

C. I. _____
rilasciata dal Comune di Lentini

IL COORDINATORE DEL 4° SETTORE

Oggetto: Progetto per la realizzazione di un tendaggio in via Manzoni n. 10,
antistante il locale panineria da Massimo di Massimo Greco

Committente: Greco Massimo

Progettista: Ing. Matteo Omar Siracusano

Data: 10/09/2021

STRALCIO AEROFOTOGRAMMETRICO
Scala 1:2000

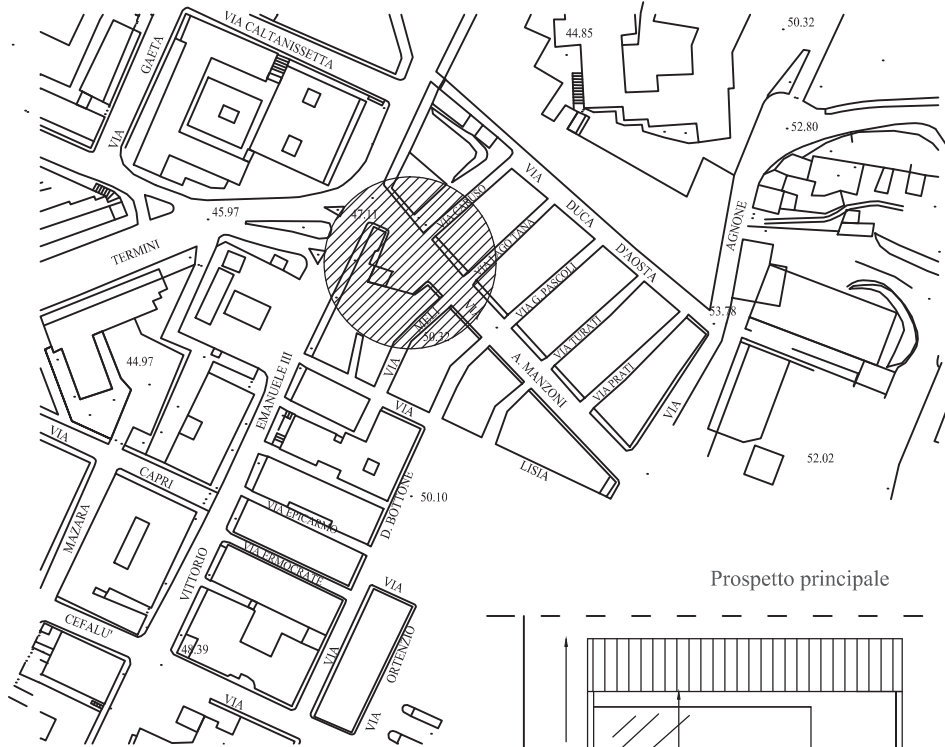

Prospetto principale

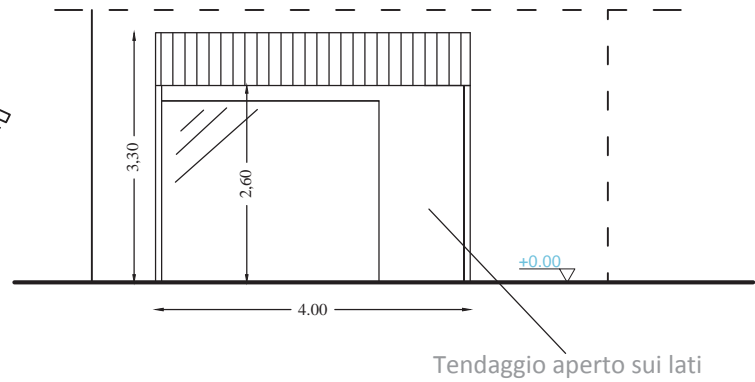

Prospetto laterale

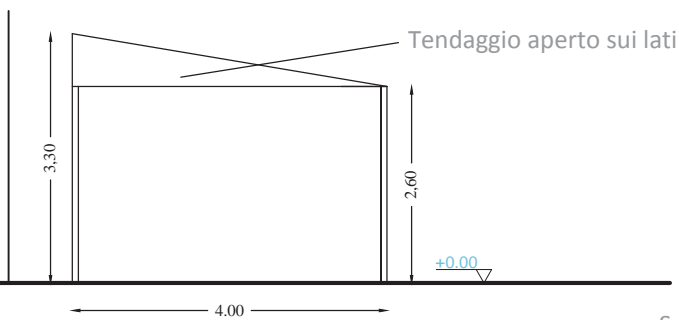

VIA MANZONI

Superficie occupata dal
tendaggio (16,00 mq)



PLANIMETRIA QUOTATA - Stato di progetto
Scala 1:200

Locale panineria da
Massimo

Il presente atto, ai sensi dell'art. 32, comma 5, della L. 69/2009 e s.m.i. è stato Pubblicato all'Albo Pretorio del sito informatico del Comune

www.comune.lentini.sr.it

dal **4 SET 2023**

al **19 SET 2023**

col N.

Lentini, _____

**Il Responsabile uff.
Protocollo e Messi**

CERTIFICATO DI PUBBLICAZIONE

1. Il sottoscritto Segretario Generale su conforme relazione a fianco segnata
2. Certifica che copia della presente determina è stato pubblicato all'Albo Pretorio del sito informatico del Comune www.comune.lentini.sr.it dal **4 SET 2023** al **19 SET 2023** per quindici giorni consecutivi – ai sensi dell'art. 11 della L.R. 3/12/1991 n. 44 e che non sono pervenuti reclami.

Lentini, li _____

Dalla Residenza Municipale

IL SEGRETARIO GENERALE
